



Warszawa, dnia 3 czerwca 2020 r.

SKS.261.3.2020.AAN

## ZAPYTANIE OFERTOWE

### **Prowadzący rozeznanie cenowe:**

Regionalna Dyrekcja Ochrony Środowiska w Warszawie,  
ul. Sienkiewicza 3,  
00-015 Warszawa.

### **Przedmiot zamówienia:**

Przedmiotem zamówienia jest wykonanie 20 tablic edukacyjnych wraz ze stelażami oraz 40 słupków z tabliczkami z QR kodami, w szczególności:

1. wykonanie tablic edukacyjnych wraz ze stelażami tj.:
  - wykonanie oraz dostarczenie stelaży drewnianych,
  - zaprojektowanie i wykonanie tablic edukacyjnych,
  - zamontowanie tablic edukacyjnych na stelażach,
2. wykonanie słupków z tabliczkami z QR kodami tj.:
  - wykonanie oraz dostarczenie drewnianych słupków,
  - zaprojektowanie i wykonanie tabliczek z QR kodami,
  - zamontowanie tabliczek z QR kodami na słupkach drewnianych,
3. wykonanie/zakup zdjęć prezentujących przyrodę rezerwatów zgodnie z przedstawioną poniżej listą,
4. ustawienie stelaży drewnianych wraz z tablicami edukacyjnymi oraz słupków drewnianych z tabliczkami z QR kodami w lokalizacjach wskazanych przez Zamawiającego.

### **Wymagane warunki realizacji zamówienia:**

Termin realizacji zamówienia:

Przedmiot umowy zostanie zrealizowany w dwóch etapach w terminie odpowiednio do dnia 30 listopada 2020 r. (1 etap) oraz do dnia 30 sierpnia 2021 r. (2 etap), przy czym w ramach 1 etapu Wykonawca wykona, zamontuje i ustawi 5 (słownie: pięć) tablic edukacyjnych wraz ze stelażami i dokona zakupu 10 zdjęć, a w ramach 2 etapu Wykonawca wykona, zamontuje i ustawi pozostałą część przedmiotu Umowy ( tj. 15 tablic edukacyjnych wraz ze stelażami oraz 40 słupków z kodami QR).

Szczegółowe warunki realizacji zamówienia zostały określone w umowie, której wzór stanowi załącznik nr 1 do zapytania ofertowego.

### **Przyjęte kryteria oceny ofert:**

1. cena - waga 75%
2. graficzny sposób przedstawienia treści edukacyjno-informacyjnych - ocena zostanie dokonana na podstawie przedstawionych przez Wykonawcę zrealizowanych projektów – waga 20%
3. jakość zdjęć (ujęcie, ostrość) - ocena zostanie dokonana na podstawie przedstawionych przez Wykonawcę zdjęć – waga 5%

### **Warunki udziału w postępowaniu:**

Wykonawca musi wykazać się doświadczeniem w realizacji tablic informacyjno-edukacyjnych o zbliżonym charakterze do przedmiotu zamówienia oraz posiadać doświadczenie w



realizacji/dobrze zdjęć do realizacji usług. Zamawiający uzna warunek za spełniony, jeśli Wykonawca załączy dokument potwierdzający, że:

- wykonał w ciągu ostatnich 3 lat usługę o podobnym charakterze, polegającą na wykonaniu tablic edukacyjno-informacyjnych za kwotę minimum 30 000 zł brutto;
- wykonał w ciągu ostatnich 3 lat usługi w ramach których zrealizował co najmniej 3 różne projekty- tablic o charakterze edukacyjno-informacyjnym, których projekty (wizualizację) przedstawi Zamawiającemu;
- w ramach realizowanych usług zakupił lub wykonał zdjęcia, których przykłady (minimum 3 zdjęcia) przedstawi Zamawiającemu.

Wykonawca załączy do oferty wykaz wykonanych usług wraz z dowodami potwierdzającymi, że usługi zostały wykonane należycie. Dowodami mogą być referencje lub inne dokumenty wystawione przez podmiot na rzecz którego usługi były wykonywane. Do oferty wykonawca dołączy również wizualizacje co najmniej 3 różnych projektów tablic oraz ww. zdjęcia.

#### **Termin i sposób składania ofert:**

Oferty, zgodne z załącznikiem nr 2 do zapytania ofertowego, z podaniem ceny netto i brutto oraz formy rozliczenia (faktura, rachunek) osobno na tablice/stelaże, zdjęcia oraz słupki z tabliczkami z kodami QR oraz ceny całkowitej należy przesłać na adres poczty elektronicznej: [agata.antonowicz.warszawa@rdos.gov.pl](mailto:agata.antonowicz.warszawa@rdos.gov.pl) lub złożyć w siedzibie urzędu do dnia 10 czerwca 2020 r. do godziny 11.00.

**Proszę o podanie terminu ważności oferty nie krótszego niż 6 miesięcy.**

#### **Osoba upoważniona do kontaktów z oferentami:**

Główny Specjalista Agata Antonowicz tel. 022 556 56 04, tel. kom. 661 270 995.

#### **Warunki postępowania:**

- a) Zawiadomienie o wyborze oferty nie stanowi przyjęcia oferty.
- b) Zamawiający zastrzega sobie prawo do:
  - odwołania postępowania, unieważnienia go w całości lub części,
  - zamknięcia postępowania bez dokonania wyboru oferty,
  - zmiany terminów wyznaczonych w ogłoszeniu,
  - żądania szczegółowych informacji i wyjaśnień od wykonawców na każdym etapie postępowania,
  - prowadzenia negocjacji z wybranymi Wykonawcami

Zamawiający informuje, że z uwagi na finansowanie zamówienia ze środków publicznych wszelkie informacje przekazane przez Wykonawców są jawne. Nie ujawnia się jedynie informacji stanowiących tajemnicę przedsiębiorstwa w rozumieniu przepisów o zwalczaniu nieuczciwej konkurencji, jeżeli Wykonawca, nie później niż w terminie składania ofert zastrzegł, że nie mogą być one udostępniane oraz wykazał dlaczego zastrzeżone informacje stanowią tajemnicę prawnie chronioną.

c) W przypadku skorzystania przez Zamawiającego z któregośkolwiek uprawnienia wskazanego w pkt b) wykonawcom nie przysługuje żadne roszczenie z tytułu udziału w postępowaniu.



Regionalna Dyrekcja Ochrony Środowiska w Warszawie wdrożyła system zarządzania środowiskowego zgodny z wymogami rozporządzenia Parlamentu Europejskiego i Rady (WE) nr 1221/2009 z dnia 25 listopada 2009 r. w sprawie dobrowolnego udziału organizacji w systemie ekzarządzania i audytu we Wspólnocie (EMAS) oraz uzyskała wpis do rejestru EMAS. W związku z powyższym od Wykonawcy oczekujemy zapoznania z Polityką Środowiskową naszego urzędu dostępną na serwisie internetowym Regionalnej Dyrekcji Ochrony Środowiska w Warszawie, a w trakcie realizacji umów respektowanie obowiązujących przepisów służących ochronie środowiska.

### **Klauzula informacyjna**

Zgodnie z art. 13 ust. 1 i ust. 2 Rozporządzenia Parlamentu Europejskiego i Rady (UE) 2016/679 z dnia 27 kwietnia 2016 r. w sprawie ochrony osób fizycznych w związku z przetwarzaniem danych osobowych i w sprawie swobodnego przepływu takich danych oraz uchylenia dyrektywy 95/46/WE (Dz. Urz. UE L 119 z 04.05.2016, str. 1, zwanego dalej „RODO”) informuję, że:

- 1) Administratorem Pani/Pana danych osobowych jest Regionalny Dyrektor Ochrony Środowiska w Warszawie. Z Administratorem można kontaktować się za pomocą poczty tradycyjnej na adres ul. H. Sienkiewicza 3, 00-015 Warszawa, za pośrednictwem faxu pod numerem (22) 556-56-02, lub za pośrednictwem poczty elektronicznej: [warszawa@rdos.gov.pl](mailto:warszawa@rdos.gov.pl)
- 2) Kontakt z inspektorem ochrony danych w Regionalnej Dyrekcji Ochrony Środowiska w Warszawie następuje za pomocą adresu e-mail: [abi.warszawa@rdos.gov.pl](mailto:abi.warszawa@rdos.gov.pl)
- 3) Pani/Pana dane osobowe są przetwarzane w celu realizacji obowiązków wynikających z przepisów prawa, na podstawie art. 6 ust. 1 lit. c RODO, tj. w oparciu o niezbędność do wypełnienia obowiązku prawnego ciążącego na Administratorze.
- 4) Pani/Pana dane osobowe mogą być udostępniane przez Regionalną Dyrekcję Ochrony Środowiska w Warszawie innym odbiorcom:
  - na podstawie przepisów prawa powszechnie obowiązującego,
  - z uwagi na obowiązek prawny ciążący na Administratorze,
  - o ile przetwarzanie jest niezbędne do wykonania zadania realizowanego w interesie publicznym,
  - w ramach sprawowania władzy publicznej powierzonej Administratorowi;
- 5) Pani/Pana dane osobowe nie będą przekazywane do państwa trzeciego/organizacji międzynarodowej.
- 6) Podane przez Panią/Pana dane osobowe będą przechowywane przez okres przez okres niezbędny do realizacji celu przetwarzania, w tym również obowiązku archiwizacyjnego wynikającego z przepisów prawa lub przez okres niezbędny do ustalenia, dochodzenia lub obrony roszczeń.
- 7) Posiada Pani/Pan prawo dostępu do treści swoich danych oraz prawo ich sprostowania, usunięcia, ograniczenia przetwarzania, prawo do przenoszenia danych, prawo wniesienia sprzeciwu;
- 8) Ma Pani/Pan prawo wniesienia skargi do Prezesa Urzędu Ochrony Danych Osobowych, gdy uzna Pani/Pan, iż przetwarzanie danych osobowych Pani/Pana dotyczących narusza przepisy RODO;
- 9) Podanie przez Panią/Pana danych osobowych jest wymogiem prawnym. Jest Pani/Pan zobowiązana do ich podania, a konsekwencją niepodania danych osobowych będzie brak możliwości procedowania w sprawie;

*Dane udostępnione przez Panią/Pana nie będą podlegały profilowaniu. Pani/Pana dane nie będą przetwarzane w sposób zautomatyzowany w tym również w formie profilowania.*



## Załącznik numer 1 do zapytania ofertowego

### Szczegółowy opis przedmiotu zamówienia

Stelaże – wykonane wg rysunku stanowiącego załącznik nr 1 oraz poniższego opisu:

- Liczba stelaży – 20 sztuk.
- Słupy – drewniane, dębowe o średnicy #20 cm, do poziomu posadowienia (oraz 5 cm ponad teren) zaizolować dysperbitem.
- Belki – drewniane, iglaste o średnicy #10 cm. Mocowane do słupów na gwoździe.
- Wypełnienie - plecki – drewniane, z półwałków iglastych #14 cm i długości 190 cm. Mocowana do słupów na gwoździe.
- Zadaszenie – drewniane, z desek iglastych grubości 2,4 cm, szerokości 15 – 30 cm, kładzione na zakład, mocowane na gwoździe stalowe, ocynkowane, skrętne, długości 8 – 12 cm.
- Zastrzał - drewniane, dębowe o średnicy #20 cm, do poziomu posadowienia (oraz 5 cm ponad teren) zaizolować dysperbitem. Stężenia mocowane do słupów za pomocą śrubM-12 cm.
- Wszystkie elementy drewniane zabezpieczone 2 krotnie impregnatem do drewna, zgodnie z technologią producenta. Wszystkie elementy drewniane łączone na tradycyjne połączenia ciesielskie, gwoździowane i skręcane na śruby dodatkowo w miejscach tego wymagających.

Tablice edukacyjne:

- Tablice należy opracować jako spójną całość, z wykorzystaniem zdjęć przyrodniczych. W przypadku, gdy Wykonawca nie będzie mógł przenieść na Zamawiającego autorskich praw majątkowych do zdjęć przyrodniczych (na zasadach wskazanych w umowie), z uwagi na fakt, iż są one wykorzystywane również w inny sposób – Wykonawca udzieli Zamawiającemu niewyłącznej, nieodpłatnej, nieograniczonej terytorialnie i czasowo licencji na użytkowanie tych ilustracji przyrodniczych. W przypadku, o którym mowa w zdaniu poprzednim, udzielenie Zamawiającemu licencji, będzie warunkiem należytego wykonania umowy i odbioru zamówienia.
- Materiały informacyjne niezbędne do opracowania tablic przekaże Zamawiający – opracowanie graficzne przygotowuje Wykonawca.
- Tablice zostaną wykonane z blachy ocynkowanej gr. 0,75 mm – 0,80 mm.
- Nadruk kolorowy na folii przyklejonej do blachy ocynkowanej i dodatkowo zabezpieczonej folią antygraffiti UV, wydruk o rozdzielczości 1440 dpi, odporny na działanie czynników atmosferycznych i akty wandalizmu.
- Tablice edukacyjne mają zostać zamontowane na stelażach – montaż na gwoździe/wkręty.
- Wymiary tablic: 160 cm x 120 cm.
- Liczba tablic – 20 sztuk.
- Stelaże zmontowane zgodnie z załączonym projektem (załącznik nr 1) i zamontowanymi tablicami wykonawca ustawi we wskazanych przez zamawiającego lokalizacjach tj w rezerwach Rudka Sanatoryjna, Wąwóz Szaniawskiego, Jegiel, Czarnia, Grabicz, Kopiec Kościuszki, Modrzewina, Biele Chojnowskie, Torfowisko Serafin, Obory, Parów Sójek, Rawka, Puszcza Mariańska, Rezerwat im. Hryniewieckiego, Ciszek, Starodrzew Dobieszyński, Dębina, Świder (2 tablice), Dybanka.

Słupki z tabliczkami z kodami QR:

- Słupki wykonane według rysunku nr 2 stanowiącego załącznik nr 2 do niniejszego opisu.



- Liczba – 40 sztuk.
- Słupki wykonane z kantówki – drewniana, dębowa o wymiarach 12 x12 cm.,
- Kantówka obrobiona w sposób uniemożliwiający przypadkowe uszkodzenie ciała (skaleczenia, zadrapania, wbicie drzazgi itp.). 20cm od góry, wcięcie o przekroju trapezu o wysokości 4 cm, długości podstaw 10 i 20 cm, tak aby umożliwiło zamontowanie elementów kontrolnych i informacyjnych.
- Wszystkie elementy drewniane po przetarciu strugane jedno, wielostronnie w zależności od potrzeb i miejsca montażu, o przytępionych krawędziach.
- Elementy drewniane zabezpieczone 2 krotnie impregnatem do drewna, zgodnie z technologią producenta. Dodatkowo na styku z gruntem zaizolowany zgodnie z technologią producenta..
- Wszystkie elementy drewniane łączone na tradycyjne połączenia ciesielskie, gwoździowane i skręcane na śruby dodatkowo w miejscach tego wymagających wzmacniane łącznikami stalowymi.
- Mocowania na śruby i gwoździe - należy poprzedzić przewierceniem otworu w drewnie co zabezpieczy elementy przed pękaniem.
- Na słupku zostanie zamontowana tabliczka o wymiarach 12x12cm, zamocowane na stałe w górnej części słupka.
- Tabliczka zostanie zaprojektowana przez Wykonawcę, na tabliczce zostaną zamieszczone logotypy, tytuł projektu, QR kod oraz ewentualny krótki tekst informacyjny.
- Tabliczka o wymiarach 12x12 cm zostanie wykonana z blachy ocynkowanej o gr min. 0,7 mm, lub materiału równoważnego, zapewniającego trwałość tabliczki i tekstu w tym QR kodu znajdującego się na tabliczce.
- Słupki zmontowane zgodnie z załączonym projektem z zamontowanymi tabliczkami (załącznik nr 2) wykonawca ustawi we wskazanych przez zamawiającego lokalizacjach tj w rezerwach Rudka Sanatoryjna, Wąwóz Szaniawskiego, Moczydło, Czarnia, Zwierzyniec, Zaborów, Grabcz, Modrzewina, Zakole Zakroczymskie, Łachy Brzeskie, Obory, Parów Sójek, Rawka, Puszcza Mariańska, Wyspy Świderskie, Dąbrowa Łącka, Brzeźniczka, Rezerwat im. Hryniewieckiego, Ciszek, Starodrzew Dobieszyński, Dębina, Świder.

#### Zdjęcia:

Wykonawca wykona/zakupi co najmniej 20 zdjęć z poniższej listy, przy czym zdjęcia muszą być wykonane w otoczeniu siedlisk spotykanych na terenie województwa mazowieckiego tj. np. nie może być zdjęcia ptaka na nadmorskiej plaży) i przedstawiać odmiany gatunków występujące na terenie województwa mazowieckiego. Gatunki zaznaczone **boldem** są obowiązkowe do realizacji:

- 1. Sikora uboga**
2. Raniuszek
- 3. Kokorycz pełna**
4. Jeleń
5. Bagno zwyczajne
6. Potrzos
- 7. Żuraw**
- 8. Mysikrólik**
- 9. Myszolów zwyczajny**
10. Słowik szary
- 11. Gwiazdnica wielkokwiatowa**
12. Jaskier rozłogowy



13. Jastrząb
14. Kuna domowa
15. Kuna leśna
- 16. Pełzacz leśny**
17. Ropucha szara
18. Sieweczka obroźna
19. Sieweczka rzeczna
20. Bielik
21. Wilga
22. Dzieciol zielony
23. Kapturka
24. Rybitwa białoczerna
25. Rokitniczka
26. Bobrek trójlistkowy
- 27. Lipiennik Loesela**
28. Podkolan biały
29. Brodziec piskliwy
30. Pierwiosnek lekarski
- 31. Wawrzynek wilczelyko**
32. Czosnek niedźwiedzi
33. Rudzik
- 34. Gacek brunatny**
- 35. Ryjówka aksamitna**

Zamawiający przekazuje Wykonawcy w ciągu 30 dni roboczych od dnia zawarcia umowy:

- Logo Zamawiającego i WFOŚiGW w Warszawie w formacie wektorowym.
- Materiały informacyjno-edukacyjne.

W ramach przedmiotu umowy Wykonawca jest zobowiązany do:

- Wykonania lub zakupu zdjęć ww. gatunków. Zdjęcia muszą być wykonane w sposób profesjonalny, umożliwiające wykorzystanie ich w materiałach edukacyjnych, publikacjach, w tym na tablicach. Wykonawca przedstawi Zamawiającemu pulę zdjęć do wyboru. Zdjęcia wymagają akceptacji przez Zamawiającego pod względem właściwości prezentowanych ujęć oraz ich jakości technicznej (minimalne wymagania – zdjęcia wykonane w jakości umożliwiającej powiększenie oraz późniejszy profesjonalny druk full color, minimalna rozdzielczość 300 dpi).
- Opracowania projektów graficznych materiałów objętych przedmiotem zamówienia, przedstawienia projektów (wizualizacji) tablic edukacyjnych oraz tabliczek z QR kodami i uzyskania akceptacji projektów (wizualizacji) przez Zamawiającego.
- Wyprodukowania materiałów objętych przedmiotem zamówienia zgodnie z Opisem przedmiotu zamówienia.
- Zapewnienia, że zrealizowany przedmiot zamówienia spełnia wszystkie wymagania produktu bezpiecznego zgodnie z Ustawą o ogólnym bezpieczeństwie produktów z dnia 12 grudnia 2003 r (Dz. U. 229 poz 2275 z późn. zm.).
- Objęcia przedmiotu zamówienia gwarancją na zasadach wskazanych w umowie.



- Udostępnienia zamawiającemu projektów tablic w formacie umożliwiającym zamieszczenie w Internecie (serwis RDOŚ/GDOŚ) np. PDF.
- Wykonawca przekaże Zamawiającemu opracowane materiały po akceptacji w formacie pdf z możliwością edycji oraz w formacie umożliwiającym wprowadzanie zmian i druk w przyszłości oraz zdjęcia w formacie jpg.
- Przedmiot umowy zostanie zrealizowany w dwóch etapach w terminie odpowiednio do dnia 30 listopada 2020 r. (1 etap) oraz do dnia 30 sierpnia 2021 r. (2 etap), przy czym w ramach 1 etapu Wykonawca wykona, zamontuje i ustawi 5 (słownie: pięć) tablic edukacyjnych wraz ze stelażami i dokona zakupu 10 zdjęć, a w ramach 2 etapu Wykonawca wykona, zamontuje i ustawi pozostałą część przedmiotu Umowy ( tj. 15 tablic edukacyjnych wraz ze stelażami oraz 40 słupków z kodami QR).

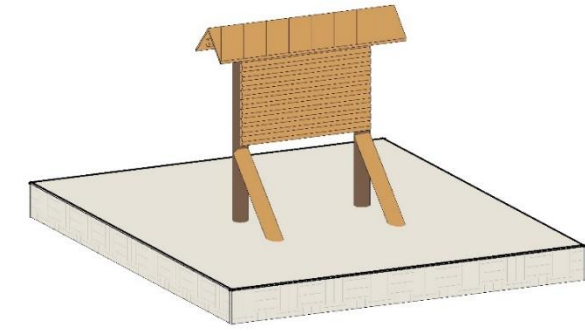
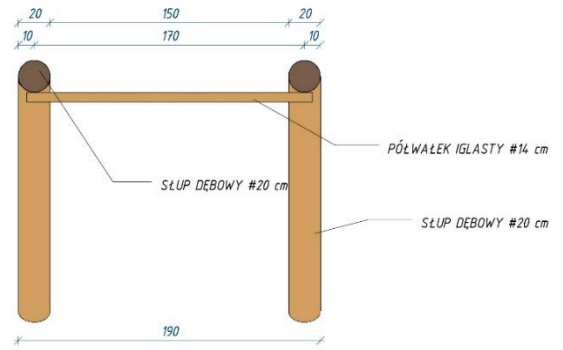
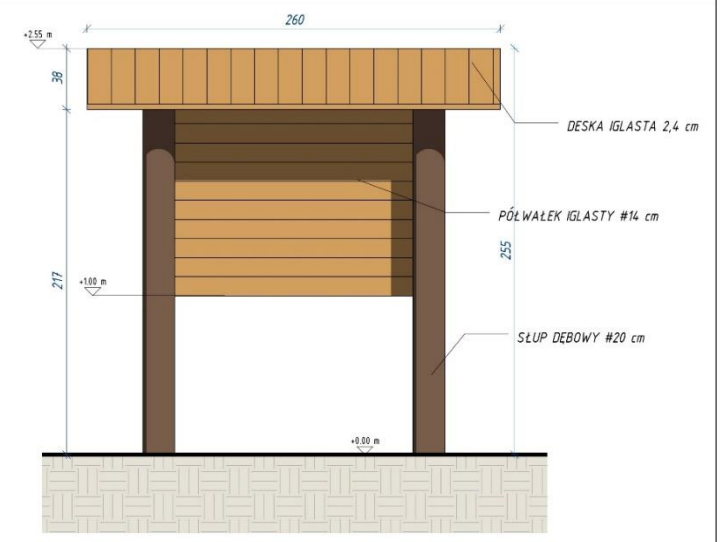
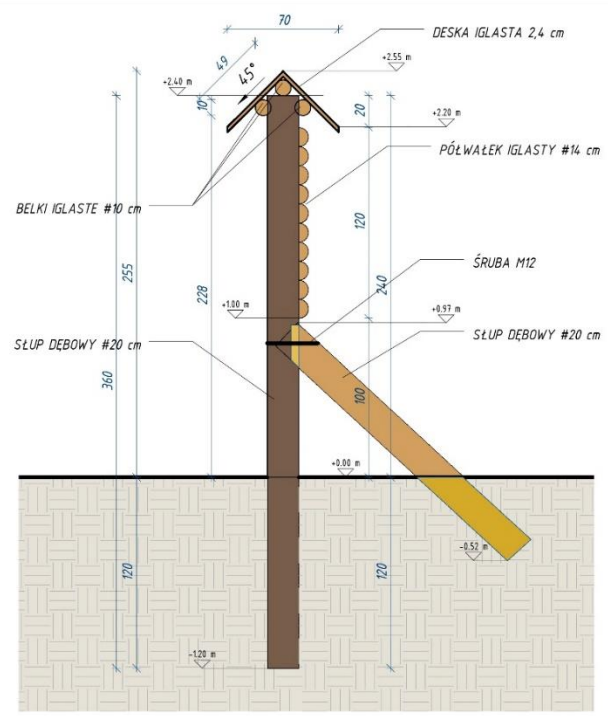

B M Z PRACOWNIA ARCHYTEKTONICZNO-BUDOWLANA		
RYСУNEK:	TABLICA INFORMACYJNA	SKALA: 1 : 25
PROJEKTANT:	MBR INŻ. ARCHYTEKT BORGAR ZBYSZYŃSKI SPRACOWNIA W SPECJALNOŚCI ARCHYTEKTONICZNEJ ST-19188   KONSTRUKCYJNO-BUDOWLANA ST-154783	RYС NR: 1



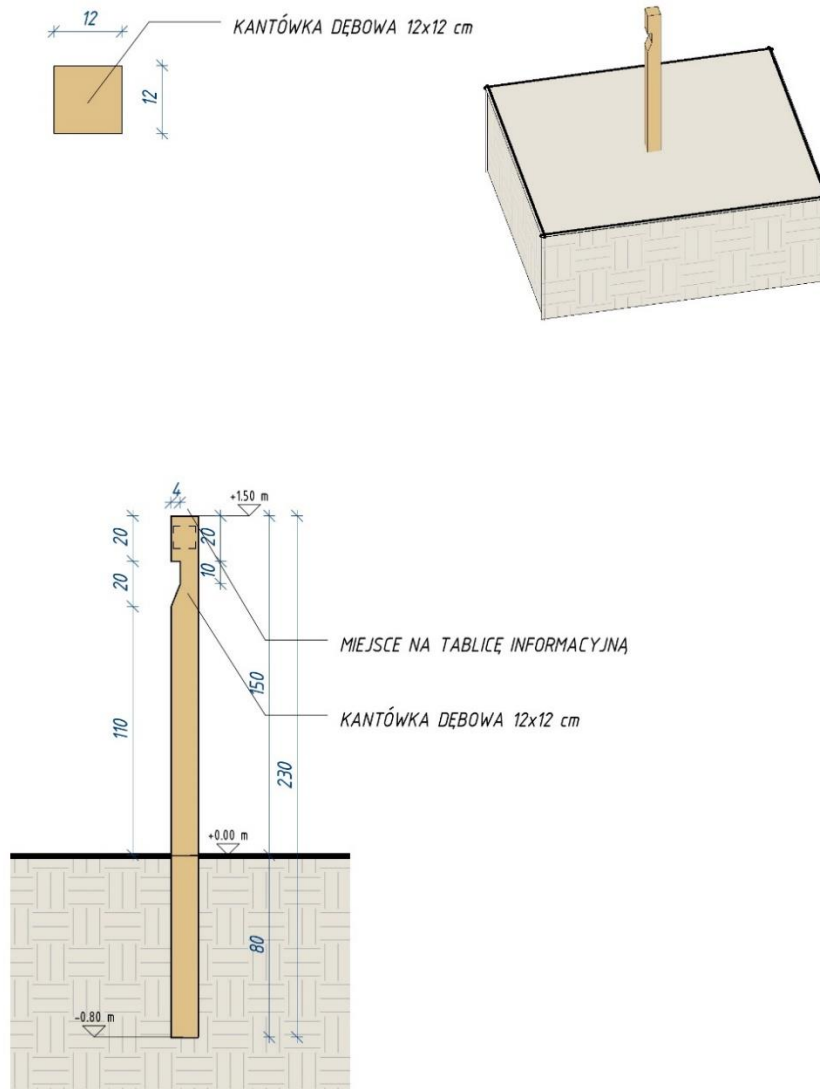

B M Z PRACOWNIA ARCHITEKTONICZNO-BUDOWLANA

PROJEKTANT W ZAKRESIE BRANŻY ARCHITEKTONICZNEJ I KONSTRUKCYJNO-BUDOWLANEJ mgr inż. ARCHITOKT BOGDAN ZBYSZYŃSKI  
UPRAWNIENIA W SPECJALNOŚCI ARCHITEKTONICZNEJ ST-19/08, KONSTRUKCYJNO-BUDOWLANEJ ST-151/03

TEMAT:	ZAGOSPODAROWANIE TERENU „SKWERÓW LEŚNYCH DLA MIESZKAŃCÓW MIASTA WARSZAWY” Z ELEMENTAMI MAŁEJ ARCHITEKTURY	
RYSunEK:	SŁUPEK KONTROLNY	SKALA: Jak zaznaczono
DATA:	23.08.2017 r.	RYs NR: 5



## FORMULARZ OFERTOWY- WZÓR

<b>Oferta</b> dla <b>Regionalnej Dyrekcji Ochrony Środowiska w Warszawie</b> ul. Henryka Sienkiewicza 3 00-015 Warszawa			
<b>Nazwa Wykonawcy*:</b>		..... - zwany w dalszej części oferty Wykonawcą	
Forma organizacyjno – prawna Wykonawcy:			
Osoba wyznaczona przez Wykonawcę do kontaktów z Zamawiającym <b>imię i nazwisko</b> oraz <b>tel., faks.</b> <i>(do korespondencji faksowej, na podany numer będą wysyłane wszystkie informacje faksowe), e-mail (do korespondencji elektronicznej, na podany adres będą wysyłane wszystkie informacje przesyłane drogą elektroniczną)</i>			
<b>Siedziba Wykonawcy:</b>			
Kraj i miejscowość			
Ulica	Nr domu	Nr lokalu	
Kod pocztowy			
Tel.			
Fax.			
Strona www.			
e-mail			
NIP			
REGON			
<b>OFEROWANY PRZEDMIOT ZAMÓWIENIA:</b> Przedmiotem zamówienia jest wykonanie 20 tablic edukacyjnych wraz ze stelażami oraz 40 słupków z tabliczkami z QR kodami. Oferujemy realizację przedmiotu zamówienia na warunkach określonych w niniejszej ofercie.			



**ŁĄCZNA CENA OFERTOWA:**

Niniejszym oferuję realizację przedmiotu zamówienia za ŁĄCZNĄ CENĘ OFERTOWĄ:

<b>ŁĄCZNA CENA OFERTOWA BRUTTO PLN</b>	
--	--

słownie ..... złotych  
....., w  
tym podatek VAT w wysokości .....(słownie  
złotych.....)

Ceny za poszczególne elementy zamówienia:

Cena wykonania tablic ze stelażami:

.....

słownie ..... złotych

.....

Cena wykonania zdjęć:

.....

słownie ..... złotych

.....

Cena wykonania słupków z tabliczkami z QR kodami:

.....

słownie ..... złotych

.....

**OŚWIADCZENIA:**

- 1) zamówienie zostanie zrealizowane w terminach określonych w zapytaniu ofertowym;
- 2) w cenie naszej oferty zostały uwzględnione wszystkie koszty wykonania zamówienia;
- 3) oświadczam, że uzyskałem wszelkie niezbędne informacje do przygotowania i złożenia oferty oraz wykonania zamówienia;
- 4) akceptujemy warunki płatności określone przez Zamawiającego we wzorze umowy;
- 5) oświadczamy, że dysponujemy odpowiednim potencjałem techniczno-organizacyjnym, kadrowym, finansowym oraz uprawnieniami, wiedzą i doświadczeniem pozwalającym na należyte zrealizowanie przedmiotu umowy
- 6) informuję, że informacje stanowiące tajemnicę przedsiębiorstwa w rozumieniu przepisów ustawy o zwalczaniu nieuczciwej konkurencji - które jako takie nie mogą być udostępniane innym uczestnikom postępowania - zawarte są na stronach ..... Do oferty załączam uzasadnienie zastrzeżenia informacji stanowiących tajemnicę przedsiębiorstwa;

.....  
/Podpis i pieczęć imienna osoby - osób  
upoważnionej (ych) do reprezentowania



REGIONALNA DYREKCJA OCHRONY ŚRODOWISKA W WARSZAWIE

*Wykonawcy/*

....., dnia .....2020 r.